



GEZE ACTIVESTOP
UN NUEVO CONCEPTO
EN CONFORT Y CONTROL DE PUERTAS



TABLA DE CONTENIDO

Amortiguación de puertas de GEZE	4
GEZE ActiveStop	5
Resumen de áreas de amortiguación	8
Edificio GEZE	10

Amortiguación de puertas de GEZE

La amortiguación de cierre facilita la vida en muchas áreas de nuestro día a día. Usado consciente o intuitivamente transmite una sensación de confort y alta calidad, tal y como ya se utiliza en puertas correderas, cajones de cocina, portones de maleteros o asientos de aseos. Con el GEZE ActiveStop, la amortiguación al cierre para puertas batientes interiores sin requisitos de protección contra incendios, la sensación se hace realidad también al atravesar puertas batientes interiores sin requisitos de cortafuegos.

Más comodidad y una nueva sensación al mover la puerta: La nueva amortiguación de puerta GEZE ActiveStop, puede detener puertas suavemente, cerrarlas silenciosamente y mantenerlas abiertas de manera confortable. De este modo los golpes de las puertas, los dedos atrapados y las marcas en las paredes o muebles pertenecen al pasado. Gracias a sus medidas compactas permite ser instalada casi en cualquier puerta estándar, apenas es visible y cumple las mayores exigencias de diseño.



Montaje de referencia (Foto: GEZE GmbH)

GEZE ActiveStop

El nuevo confort de puerta

La amortiguación al cierre a ambos lados GEZE ActiveStop, posibilita una nueva comodidad en puertas de habitaciones. Su ingenioso funcionamiento cuida de una apertura y cierre controlados de puertas batiente con un peso de hasta 45 kg. GEZE ActiveStop solo tiene 28 milímetros de anchura y permite ser integrado sin llamar la atención en la hoja de la puerta. Durante el cierre la amortiguación cierra la puerta de forma suave y segura a partir de los 25 grados. Los golpes de la puerta, con los correspondientes daños en ella, o el peligro de atrapamiento están descartados. La puerta se mantiene cerrada automáticamente y, de esta manera, las cerraduras se vuelven innecesarias. También la apertura de la puerta está amortiguada. Al abrir fuertemente la puerta, el GEZE ActiveStop frena esta y la arrastra suavemente hasta el ancho de apertura máximo, ya que permite ser ajustada de forma flexible desde 80 hasta 140 grados.



Focus Open 2015
Silver

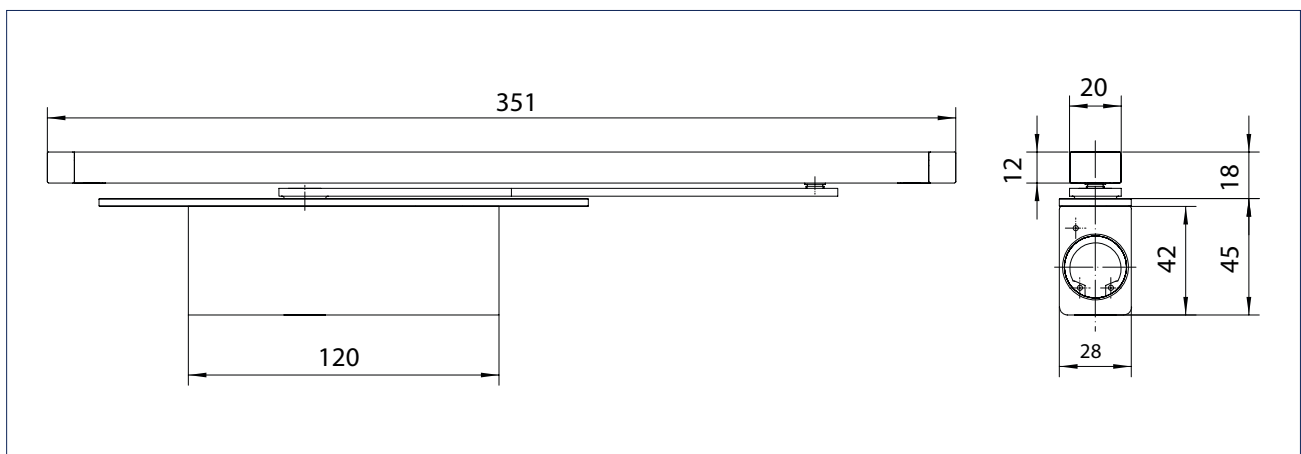

CARACTERÍSTICAS DEL PRODUCTO

- amortiguación en dirección de cierre a partir de aprox. 25°
- amortiguación en dirección de apertura a partir de aprox. 60°
- uso de la puerta sin resistencia entre 25° y 60°
- ángulo de apertura de la puerta con regulación variable entre 80° y 140°
- amortiguación de apertura y cierre ajustable a través de una válvula, incluso una vez montado
- no se requiere un tope de suelo adicional
- libre de barreras según DIN18040-2 gracias a sus reducidas fuerzas de apertura
- menor esfuerzo de montaje debido a las pocas piezas individuales y rápido ajuste

CAMPO DE APLICACIÓN

- para una apertura y cierre amortiguados y controlados de puertas batientes en aplicaciones interiores
- para puertas con un ancho de hoja mín. de 38 mm
- peso de la hoja de puerta máx. 45 kg
- anchura de la hoja de la puerta máx. 1.100 mm
- para puertas batientes a izquierdas y derechas
- para puertas con y sin solape

DATOS TÉCNICOS

Características del producto	GEZE ActiveStop
Tipo de puerta	puertas interiores de madera, con y sin solapa
Peso de hoja	función óptima hasta 45 kg
Ancho de hoja	función óptima hasta 1.100 mm
Grosor de hoja	a partir de 38 mm
Tope de puerta	para DIN izquierda y DIN derecha
Tipo de montaje	horizontal oculto
Espacio necesario entre hoja y marco	aprox. 5 mm de espacio libre en el área del brazo
Amortiguación y cierre	dirección de cierre - Inicio a partir de aprox. 25° dirección de apertura - Inicio a partir de aprox. 60°
Área de movimiento libre	posición de puerta de libre elección - entre 25° y 60°
Ángulo de apertura de puerta	regulación continua - entre 80° y 140°
Posición final segura	parada segura de la puerta en posición abierta, no es necesario un tope de puerta
Fuerza de amortiguación	regulable a través de válvula
Seguro contra sobrecarga	con válvula de seguridad integrada
Resbalón de cerrojo	incluido en el volumen de entrega, aplicación según deseos del cliente o uso de la puerta

PLANOS DE SECCIÓN

Plano de montaje

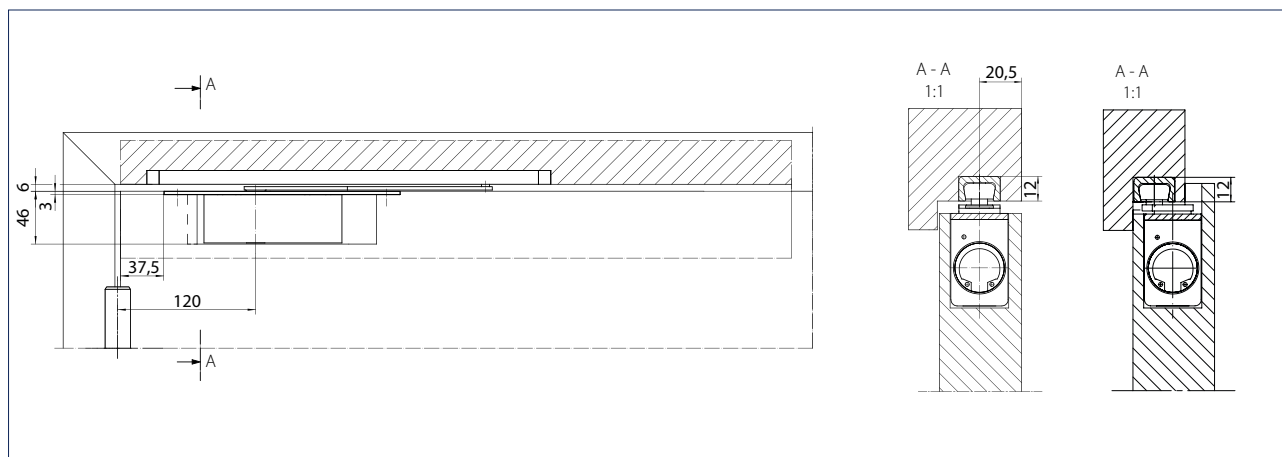

Mecanización de hoja sin solape

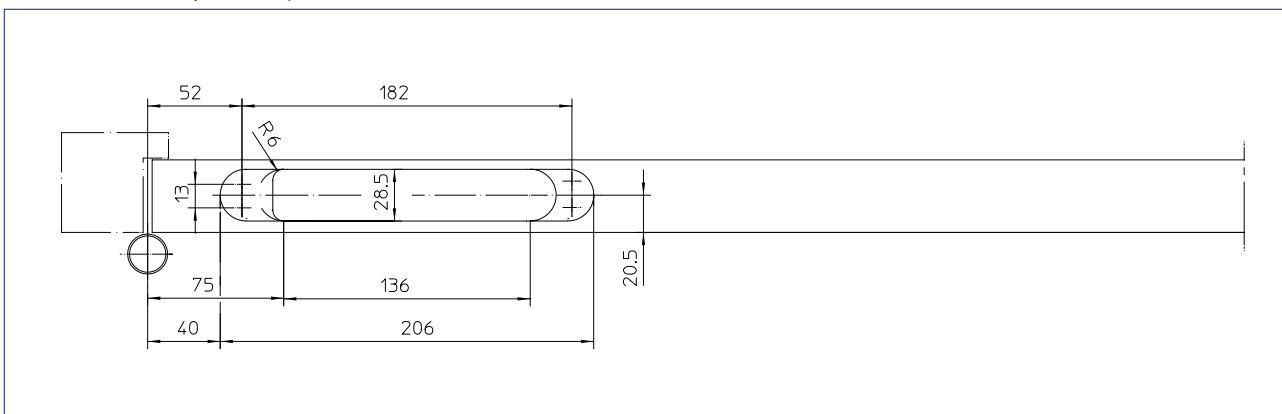

Mecanización de marco sin solape

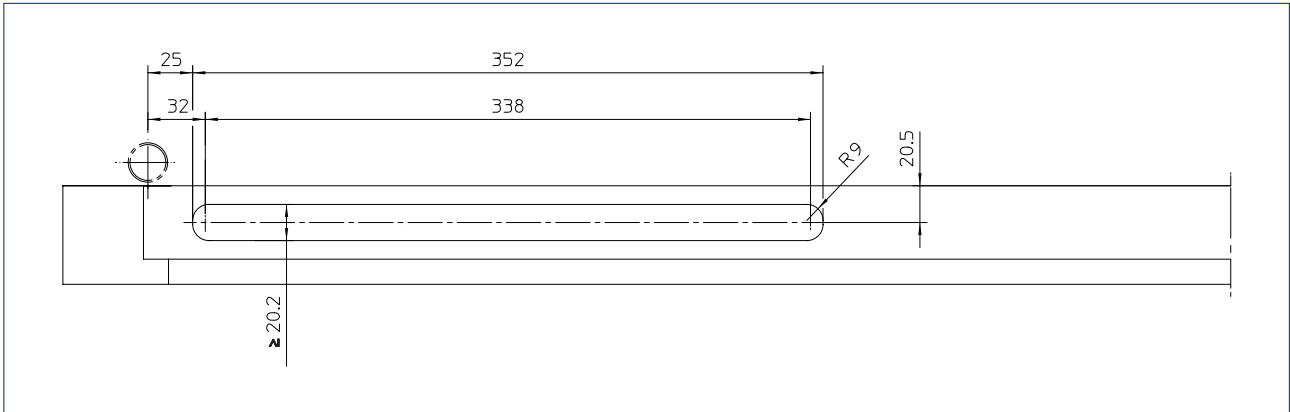

Mecanización de hoja de puerta con solape

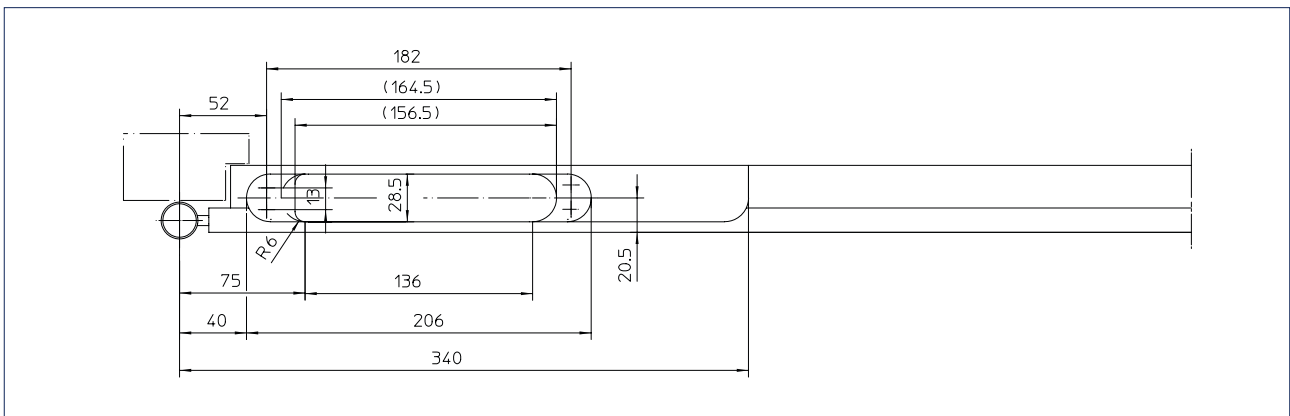

Mecanización de marco de puerta con solape

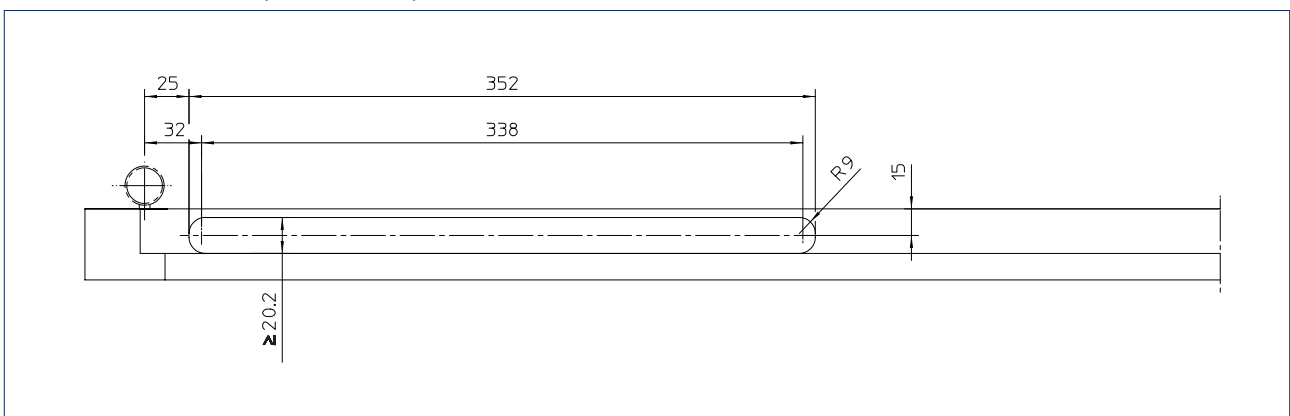

RESUMEN DE ÁREAS DE AMORTIGUACIÓN



- 1 = amortiguación en dirección de cierre a partir de 25° con ~ 10 Nm de par de cierre
- 2 = „libre movimiento“ entre 25° y 60°
- 3 = amortiguación en dirección de apertura a partir de 60° hasta máximo 140°
- 4 = limitación de apertura variable a través del elemento de amortiguación ajustable en la guía

VENTAJAS EN DIRECCIÓN DE CIERRE

- frenado suave y controlado, y cierre de la puerta a partir de 25°
- sin cierre incontrolado de la puerta (en caso de corriente de aire o descuido)
- sin daños en el marco, hojas de puerta, etc. al cerrar la puerta
- minimización del peligro de lesiones por atrapamiento de los dedos
- sin ruidos molestos
- la puerta se mantiene cerrada automáticamente, en aplicaciones interiores ya no es necesaria una cerradura en la puerta (cerradero, resbalón, placa de cerradura)

VENTAJAS EN DIRECCIÓN DE APERTURA

- apertura suave de la puerta a la posición de apertura máxima (ajuste variable a partir de aprox. 60° hasta 140°)
- sin daños en las paredes, hojas de puerta o piezas de muebles al abrir la puerta
- franqueo cómodo de la puerta (sea con equipaje o un niño en brazos)
- no se necesitan topes de suelo o de pared

INFORMACIÓN DE PEDIDO GEZE ACTIVESTOP

Denominación	Ejecución	ID N°
GEZE ActiveStop (kit completo listo para su instalación) Amortiguación al cierre en dirección de apertura y cierre para puertas batientes en instalaciones interiores, fuerza de amortiguación ajustable a través de válvula, ángulo de apertura con ajuste variable hasta 140°, para pesos de hoja de hasta 45 kg, utilizable DIN izquierda y DIN derecha, con brazo y guía deslizante.	plata*	163411
Accesorios		
Plantilla de fresado Para el mecanizado de hoja de puerta y marco con una cajeadora comercial habitual		166886
Lengüetas de fijación para guía deslizante Para fijación del guía deslizante en marcos de madera en caso de profundidad de atornillado insuficiente de los tornillos de fijación		165814

* RAL disponible sobre pedido con sobrecoste



Plantilla de fresado
(166886)



Lengüetas de fijación para guía deslizante
(165814)



Consulta de fisioterapia „Behandelbar“, Sindelfingen, Alemania (Foto: Jürgen Pollak)

Tecnología de puertas	
01	Cierrapuertas aéreo
02	Dispositivos de retención
03	Cierrapuertas integrado
04	Cierrapuertas de pavimento y herrajes de cristal
05	Sistemas de herrajes para puertas correderas
Sistemas automáticos para puertas	
06	Puertas batientes
07	Puertas correderas, telescópicas y plegables
08	Puertas correderas circulares y semicirculares
09	Puertas giratorias
10	Dispositivos de accionamiento y sensores
Sistema de extracción de humos y calor y tecnología de ventanas	
11	Sistemas de mandos a distancia para lucernarios
12	Sistemas de apertura y cierre eléctricos
13	Accionamiento de husillo eléctrico y lineal
14	Motores de cadena eléctricos
15	Sistema de extracción de humos y calor
Técnica de seguridad	
16	Sistemas de salidas de emergencia
17	Sistemas de control de acceso
18	Cerraduras antipánico
19	Abrepuertas eléctrico
20	Sistema de gestión de edificios
Sistemas de vidrio	
21	Sistemas de tabiques móviles manuales
22	Sistemas de vidrio integral





Tecnología de puertas

Los cierrapuertas de GEZE seducen por su versatilidad, gran eficiencia y durabilidad. La elección es fácil por su diseño homogéneo y su compatibilidad con cualquier ancho y peso de puerta corriente, y la posibilidad de ajustarse a opciones individuales, con un desarrollo continuo y las funciones más actuales. Por ejemplo, el sistema de cierrapuertas satisface las exigencias de protección contra incendios y eliminación de barreras arquitectónicas.

Sistemas automáticos para puertas

Los sistemas automáticos de GEZE brindan múltiples opciones para las puertas. Destacan por su tecnología de automatismo más moderna, innovadora y eficaz, su seguridad, comodidad sin barreras y un diseño universal de primera clase. GEZE ofrece soluciones completas para las necesidades individuales.

Sistema de extracción de humo y calor y tecnología de ventilación

El sistema de extracción de humo y calor y la tecnología de ventilación de GEZE son soluciones que unen diferentes necesidades en lo relativo a las ventanas. La oferta completa abarca desde sistemas motrices de bajo consumo para la aireación y ventilación natural, hasta soluciones de aireación y ventilación completa, y sistemas de extracción de humos y calor certificados.

Técnica de seguridad

La técnica de seguridad de GEZE es un referente del mercado en lo que respecta a protección preventiva contra incendios, controles de acceso y sistemas antirrobo en puertas de vías de emergencia y salvamento. GEZE ofrece soluciones individuales y conceptos a medida para satisfacer los requisitos de seguridad con un sistema inteligente que cierra puertas y ventanas de manera coordinada en caso de peligro.

Sistemas para edificios

Con el sistema para edificios, se pueden integrar las soluciones de tecnología de puertas, ventanas y seguridad de GEZE en el sistema de seguridad y control del edificio. El sistema de accionamiento y visualización central controla los diferentes componentes de automatización de la tecnología del edificio y garantiza la seguridad con diferentes opciones de conexión.

Sistemas de vidrio

Los sistemas de vidrio de GEZE están concebidos para diseñar espacios abiertos y diáfanos. Se integran en la arquitectura del edificio con discreción o sin escatimar protagonismo. GEZE ofrece las tecnologías más variadas para sistemas de puertas correderas o tabiques móviles funcionales y estéticos de gran resistencia, con múltiples opciones de diseño y seguridad.

GEZE GmbH
P.O. Box 1363
71226 Leonberg
Germany

GEZE GmbH
Reinhold-Vöster-Straße 21-29
71229 Leonberg
Germany
Telefon +49 7152 203 0
Telefax +49 7152 203 310
www.geze.com

Germany
GEZE GmbH
Niederlassung Süd-West
Breitwiesenstraße 8
71229 Leonberg
Tel. +49 7152 203 594
Fax +49 7152 203 438
leonberg.de@geze.com

GEZE GmbH
Niederlassung Süd-Ost
Parkring 17
85748 Garching bei München
Tel. +49 7152 203 6440
Fax +49 7152 203 77050
muenchen.de@geze.com

GEZE GmbH
Niederlassung Ost
Albert-Einstein-Ring 5
14532 Kleinmachnow bei Berlin
Tel. +49 7152 203 6840
Fax +49 7152 203 76849
berlin.de@geze.com

GEZE GmbH
Niederlassung Mitte/Luxemburg
Adenauerallee 2
61440 Oberursel (b. Frankfurt)
Tel. +49 7152 203 6888
Fax +49 7152 203 6891
frankfurt.de@geze.com

GEZE GmbH
Niederlassung West
Heltorfer Straße 12
40472 Düsseldorf
Tel. +49 7152 203 6770
Fax +49 7152 203 76770
duesseldorf.de@geze.com

GEZE GmbH
Niederlassung Nord
Albert-Schweitzer-Ring 24-26 (3. OG)
22045 Hamburg
Tel. +49 7152 203 6602
Fax +49 7152 203 76608
hamburg.de@geze.com

GEZE Service GmbH
Niederlassung Süd-West
Reinhold-Vöster-Straße 25
71229 Leonberg
Tel. +49 1802 923392
Fax +49 7152 9233 359
service-leonberg.de@geze.com

GEZE Service GmbH
Niederlassung Süd
Parkring 17
85748 Garching bei München
Tel. +49 1802 923392
Fax +49 7152 9233 859
service-muenchen.de@geze.com

GEZE Service GmbH
Niederlassung Mitte
Oberurseler Str. 69
61440 Oberursel
Tel. +49 1802 923392
Fax +49 7152 9233 659
service-oberursel.de@geze.com

GEZE Service GmbH
Niederlassung West
Heltorfer Straße 12
40472 Düsseldorf
Tel. +49 1802 923392
Fax +49 7152 9233 559
service-duesseldorf.de@geze.com

GEZE Service GmbH
Niederlassung Ost
Albert-Einstein-Ring 5
14532 Kleinmachnow bei Berlin
Tel. +49 1802 923392
Fax +49 7152 9233 759
service-berlin.de@geze.com

GEZE Service GmbH
Niederlassung Nord
Albert-Schweitzer-Ring 24-26 (3. OG)
22045 Hamburg
Tel. +49 1802 923392
Fax +49 7152 9233 459
service-hamburg.de@geze.com

Austria
GEZE Austria
Wiener Bundesstrasse 85
A-5300 Hallwang
Tel: +43 6225 87180
Fax: +43 6225 87180 299
austria.at@geze.com

**Baltic States –
Lithuania / Latvia / Estonia**
Tel. +371 678960 35
baltic-states@geze.com

Benelux
GEZE Benelux B.V.
Industrieterrein Kapelbeemd
Steenoven 36
5626 DK Eindhoven
Tel. +31 4026290 80
Fax +31 4026290 85
benelux.nl@geze.com

Bulgaria
GEZE Bulgaria - Trade
Representative Office
Nickolay Haitov 34 str., fl. 1
1172 Sofia
Tel. +359 247043 73
Fax +359 247062 62
office-bulgaria@geze.com

China
GEZE Industries (Tianjin) Co., Ltd.
Shuangchenzhong Road
Beichen Economic Development
Area (BEDA)
Tianjin 300400, P.R. China
Tel. +86 22 26973995
Fax +86 22 26972702
chinasales@geze.com.cn

GEZE Industries (Tianjin) Co., Ltd.
Branch Office Shanghai
Jia Little Exhibition Center
Room C 2-102
Shenzhuan Rd. 6000
201619 Shanghai, P.R. China
Tel. +86 21 52340960
Fax +86 21 64472007
chinasales@geze.com.cn

GEZE Industries (Tianjin) Co., Ltd.
Branch Office Guangzhou
Room 17 C 3
Everbright Bank Building, No.689
Tian He Bei Road
510630 Guangzhou, P.R. China
Tel. +86 20 38731842
Fax +86 20 38731834
chinasales@geze.com.cn

GEZE Industries (Tianjin) Co., Ltd
Branch Office Beijing
Room 04-05, 7th Floor
Red Sandalwood Plaza
No. 27 Jianguo Road
Chaoyang District
100024 Beijing, P.R.China
Tel. +86 10 85756009
Fax +86 10 85758079
chinasales@geze.com.cn

France
GEZE France S.A.R.L.
ZAC de l'Orme Rond
RN 19
77170 Servon
Tel. +33 1 606260 70
Fax +33 1 606260 71
france.fr@geze.com

Hungary
GEZE Hungary Kft.
Hungary-2051 Biatorbágy
Vendel Park
Huber u. 1.
Tel. +36 23532 735
Fax +36 23532 738
office-hungary@geze.com

Iberia
GEZE Iberia S.R.L.
C/ Andorra 24
08830 Sant Boi de Llobregat
(Barcelona)
Tel. +34 902194 036
Fax +34 902194 035
info@geze.es

India
GEZE India Private Ltd.
MF 2 & 3, Guindy Industrial Estate
Ekkattuthangal
Chennai 600 097
Tamilnadu
Tel. +91 44 406169 00
Fax +91 44 406169 01
office-india@geze.com

Italy
GEZE Italia S.r.l
Sede di Vimercate
Via Fiorbellina 20
20871 Vimercate (MB)
Tel. +39 0399530401
Fax+39 039 9530459/419
italia.it@geze.com

Sede di Roma
Via Lucrezia Romana, 91
00178 Roma
Tel. +39 06 726531 1
Fax +39 06 726531 36
roma@geze.biz

Poland
GEZE Polska Sp.z o.o.
ul. Marywilska 24
03-228 Warszawa
Tel. +48 224 404 440
Fax +48 224 404 400
geze.pl@geze.com

Romania
GEZE Romania S.R.L.
IRIDE Business Park,
Str. Dimitrie Pompeiu nr. 9-9a,
Building 10, Level 2, Sector 2,
020335 Bucharest
Tel.: +40 212507 750
Fax: +40 316201 258
office-romania@geze.com

Russia
OOO GEZE RUS
Gamsonovskiy Per. 2
115191 Moscow
Tel. +7 495 93306 59
Fax +7 495 93306 74
office-russia@geze.com

Scandinavia – Sweden
GEZE Scandinavia AB
Mallslingan 10
Box 7060
18711 Täby, Sweden
Tel. +46 87323 400
Fax +46 87323 499
sverige.se@geze.com

Scandinavia – Norway
GEZE Scandinavia AB avd. Norge
Industriveien 34 B
2073 Dal
Tel. +47 63957 200
Fax +47 63957 173
norge.se@geze.com

Scandinavia – Denmark
GEZE Danmark
Branch office of GEZE Scandinavia AB
Mårkærvej 13 J-K
2630 Taastrup
Tel. +45 463233 24
Fax +45 463233 26
danmark.se@geze.com

Singapore
GEZE (Asia Pacific) Pte. Ltd.
21 Bukit Batok Crescent
#23-75 Wcga Tower
Singapore 658065
Tel: +65 6846 1338
Fax: +65 6846 9353
gezesea@geze.com.sg

South Africa
Geze South Africa (Pty) Ltd.
GEZE, Building 3, 1019 Morkels Close
Midrand 1685
Tel: +87 94337 88
Fax: +86 66137 52
info@gezesa.co.za

Switzerland
GEZE Schweiz AG
Zelglimatte 1A
6260 Reiden
Tel. +41 62 28554 00
Fax +41 62 28554 01
schweiz.ch@geze.com

Turkey
GEZE Kapı ve Pencere Sistemleri
San. ve Tic. Ltd. Sti.
İstanbul Anadolu Yakası Organize
Sanayi Bölgesi
Gazi Bulvarı Caddesi 8.Sokak No:8
Tuzla-İstanbul
Tel. +90 216 45543 15
Fax +90 216 45582 15
office-turkey@geze.com

Ukraine
LLC GEZE Ukraine
ul. Viskoznaya, 17,
Building 93-B, Office 12
02660 Kiev
Tel./Fax +38 445012225
office-ukraine@geze.com

United Arab Emirates/GCC
GEZE Middle East
P.O. Box 17903
Jebel Ali Free Zone
Dubai
Tel. +971 48833 112
Fax +971 48833 240
gezeme@geze.com

United Kingdom
GEZE UK Ltd.
Blenheim Way
Fradley Park
Lichfield
Staffordshire WS13 8SY
Tel. +44 15434430 00
Fax +44 15434430 01
info.uk@geze.com

DISTRIBUIDOR OFICIAL GEZE