



CANTIDAD
DE PUERTAS



MONTAJE
DE PUERTA



MONTAJE
DE CARRO

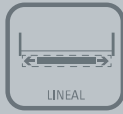

MOVIMIENTO
DEL SISTEMA



CAPACIDAD DE
CARGA POR HOJA



ANCHO DE
PUERTA

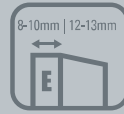

ESPESOR
DE PUERTA



MATERIAL DE
PUERTA

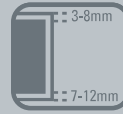

LUZ
SUPERIOR | INFERIOR
(MORDAZA PRES-PERF)



Sistema corredizo colgante para puertas de paso en vidrio. Permite ser instalado dentro o fuera de vano.

USOS

| Puertas de paso

CUALIDADES

| Suave y silencioso en su desplazamiento.

| Fácil instalación.

| Compatible con 3 opciones de mordaza para elegir según las necesidades del usuario.

| Se puede instalar fuera de vano en caso de requerirlo, utilizando accesorio Conector Muro Ancho.

LÍNEA CONVENCIONAL

DN 80 VD SIN MORDAZA

LÍNEA SEGMENTA

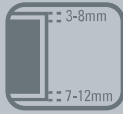

LUZ SUPERIOR | INFERIOR SUPERIOR | INFERIOR (MORDAZA PERFORADA)

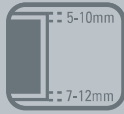

LUZ SUPERIOR | INFERIOR (MORDAZA MINI)



PREMIUM TIPO DE RODAMIENTO



RESISTENCIA A LA CORROSIÓN 96 HORAS



NORMA ANSI - BHMA



NORMA UNE - EN

1 ESQUEMAS DE APLICACIÓN MORDAZA PRES/PERF

Medidas Mordaza

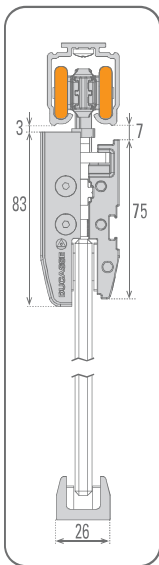

Vista Frontal

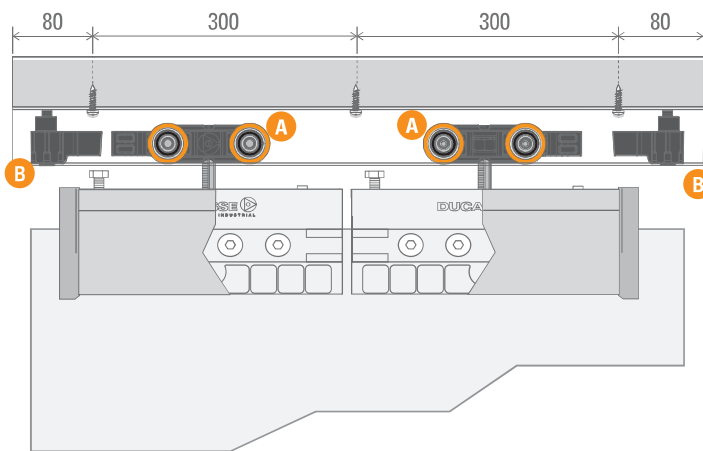

Vista Lateral

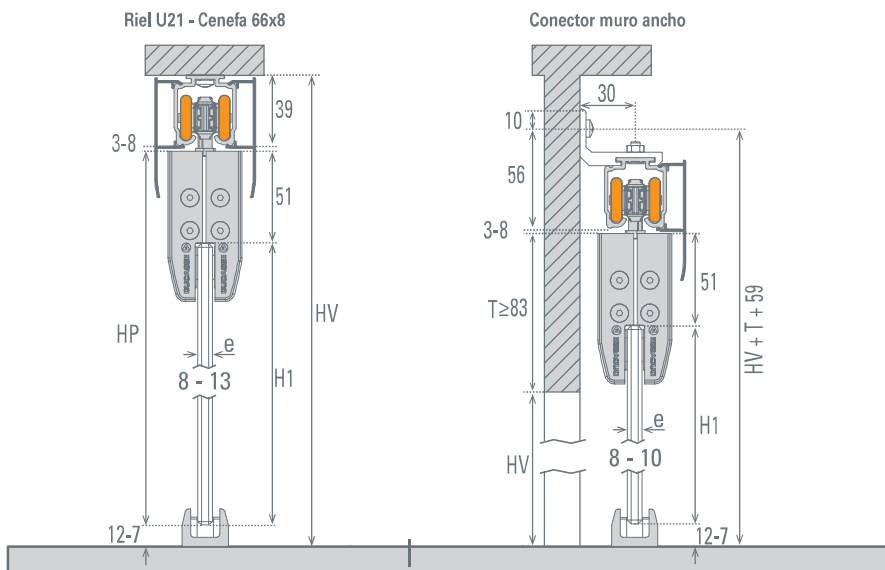

$$HP = HV - 54$$

$$H1 = HV - 105$$

$$HP = (HV+T) - 12$$

$$H1 = (HV+T) - 63$$

AV= Ancho vano | HV= Altura vano | H1= Altura vidrio | HP= Altura puerta

Todas las medidas están expresadas en milímetros. Estas medidas son sólo referencia, para instalación consulte instructivo de montaje.
(*) Productos testeados en los laboratorios Ducasse según protocolo de normas internacionales.

DN80 VD S/M | para 1 Hoja |

10100217487

Mínimo de despacho: 10 unidades

- A** 2 Carros DN80
- B** 2 Frenos DN80
- C** 2 Bujes
- D** 2 Pernos M8X40
- E** 2 Pernos M8X30
- F** 2 Tuercas M8 THM
- G** 2 Tuercas M8 THM

SE USA CON:



RIEL U21 AL
2.0 m. 10100626020
3.0 m. 10100626030
6.0 m. 10100626060

OPCIONES DE MORDAZA:

- 1** KIT MORDAZA PRES/PERF
cód. 10300001501
- 2** KIT MORDAZA PERFORADA
cód. 10300001505
- 3** KIT MORDAZA MINI
cód. 10300001121

2 ESQUEMAS DE APLICACIÓN MORDAZA PERFORADA

Medidas

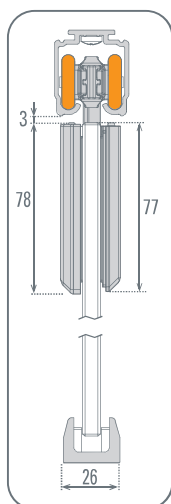

Vista Frontal

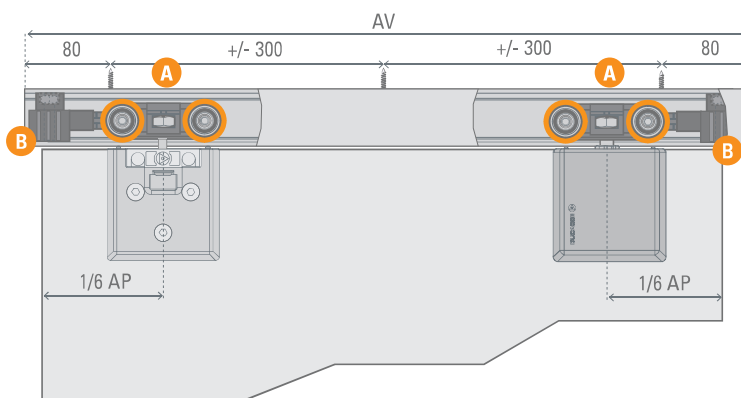

Vista Lateral

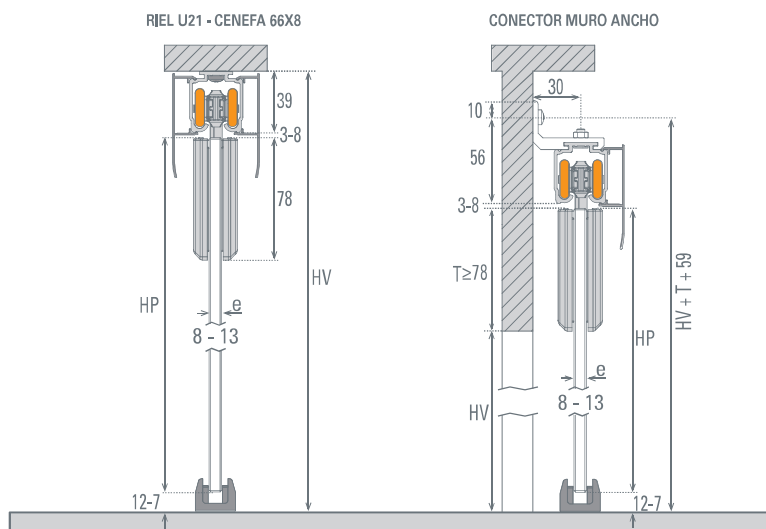

$HP = HV - 54$

$HP = (HV+T)-12$

AV= Ancho vano | HV= Altura vano | HP= Altura vidrio

Todas las medidas están expresadas en milímetros. Estas medidas son sólo referencia, para instalación consulte instructivo de montaje.
(*) Productos testeados en los laboratorios Ducasse según protocolo de normas internacionales.

3 ESQUEMAS DE APLICACIÓN MORDAZA MINI

Medidas

Vista Frontal
Aplicación con Cenefa Mordaza Mini 150mm

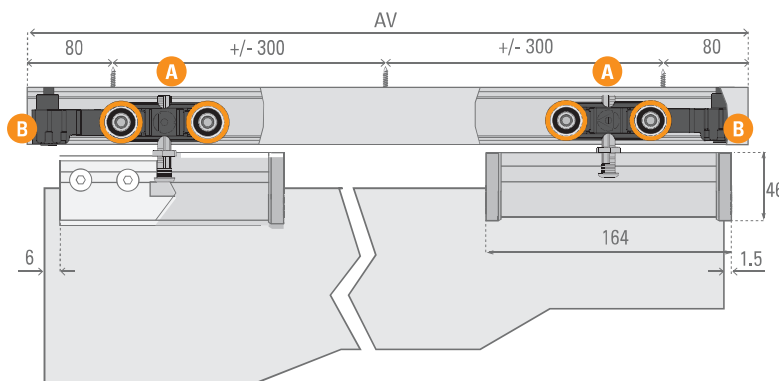
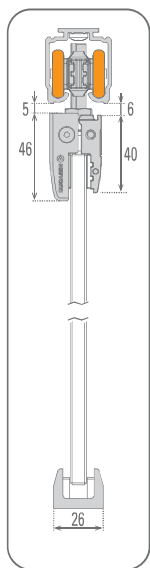

Vista Lateral

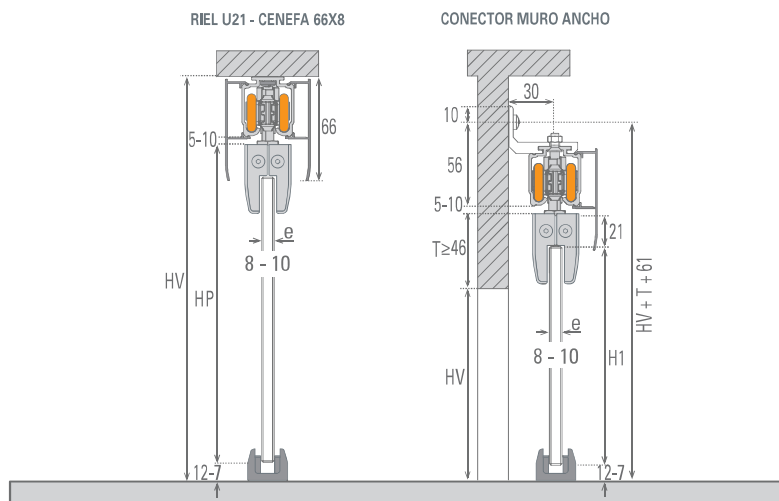

$$\begin{aligned} HP &= HV - 56 \\ H1 &= HV - 77 \end{aligned}$$

$$\begin{aligned} HP &= (HV + T) - 12 \\ H1 &= (HV + T) - 33 \end{aligned}$$

AV= Ancho vano | HV= Altura vano | H1= Altura vidrio | HP= Altura puerta

Todas las medidas están expresadas en milímetros. Estas medidas son sólo referencia, para instalación consulte instructivo de montaje.
(*) Productos testeados en los laboratorios Ducasse según protocolo de normas internacionales.

ACCESORIOS



Conector muro ancho
ref. 10100626105



Cenefa Clip
2.0 m. 10100605292
3.0 m. 10100605293
6.0 m. 10100605296



Cenefa U21 66x8
2.0 m. 10100627022
3.0 m. 10100627032
6.0 m. 10100627062



Tapa Mordaza ZK
ref. 10300001462



Tapa U21 cenefa 66x8
ref. 10100910018



Tapa Riel U21
ref. 10100910020